

DR90

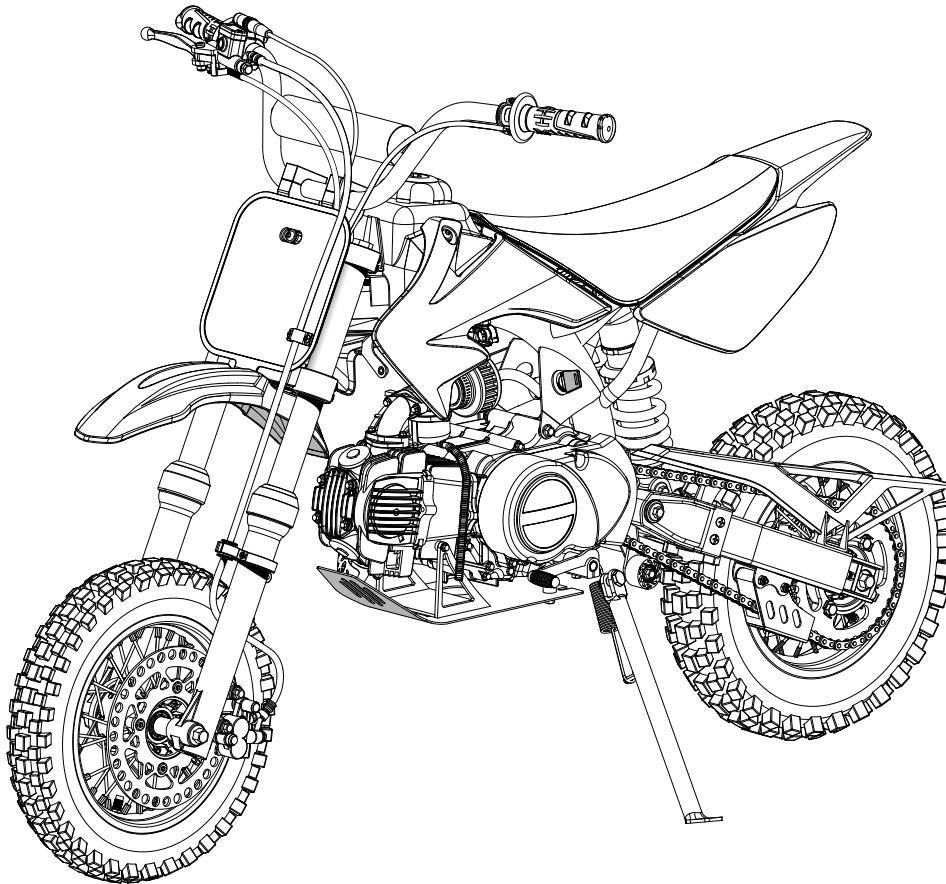

Follow all instructions when assembling this dirt bike. If any parts are damaged or missing, those parts must be replaced before proceeding.

⚠ WARNING: To reduce the risk of injury, you must read and understand this assembly guide before attempting to assemble this product.

SAVE THIS GUIDE FOR FUTURE REFERENCE

Siga todas las instrucciones al armar este motocross. Si falta alguna pieza o hay piezas dañadas, dichas piezas deben reemplazarse antes de proceder a utilizar el producto.

⚠ ADVERTENCIA: Para reducir el riesgo de lesiones, debe leer y comprender esta guía de armado antes de intentar armar este producto.

GUARDE ESTE MANUAL PARA FUTURAS CONSULTAS

TABLE OF CONTENTS

■ Rules for Safe Assembly	2
■ Symbols	3
■ Tools Needed	3
■ Unpacking	4
■ Loose Parts List	5
■ Assembly	6-9
■ Final Preparation	10

RULES FOR SAFE ASSEMBLY

WARNING:



Strictly adhere to all torque wrench tightening specifications. Failure to do so could cause serious personal injury.

All information, illustrations, photographs and specifications contained in this manual are based on the latest product information available at the time of publication. Due to improvements or other changes, there may be some discrepancies in this manual. We reserve the right to make product changes at any time, without notice and without incurring any obligation to make the same or similar changes to the vehicle previously built or sold.

- Any person attempting to assemble this product must have proper training and experience. Read this manual carefully and follow all assembly procedures as described.
- In addition to completing all the items in this manual, mechanic must read and complete the Dealer portion of the Pre-Delivery Inspection Checklist.
- All assembly must be completed with the unit on a level surface.

SYMBOLS

The following signal words and meanings are intended to explain the levels of risk associated with this product.

SYMBOL	SIGNAL	MEANING
	DANGER:	Indicates an imminently hazardous situation, which, if not avoided, will result in death or serious injury.
	WARNING:	Indicates a potentially hazardous situation, which, if not avoided, could result in death or serious injury.
	CAUTION:	Indicates a potentially hazardous situation, which, if not avoided, may result in minor or moderate injury.
	CAUTION:	(Without Safety Alert Symbol) Indicates a situation that may result in property damage.

Some of the following symbols may be used on this product. Please study them and learn their meaning for safe operation of this product.

SYMBOL	NAME	EXPLANATION
	Safety Alert	Indicates a potential personal injury hazard.

TOOLS NEEDED

The following tools (not included or drawn to scale) are needed for assembly:

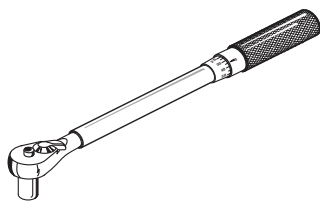

TORQUE WRENCH

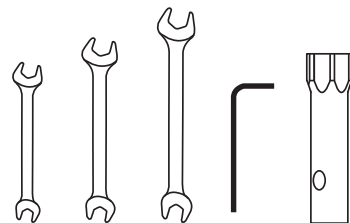

METRIC HAND TOOLS

UNPACKING

NOTE: Having two people available will make the assembly process easier, even if using an overhead hoist.

- Carefully cut packing straps and remove cardboard carton from metal frame.

⚠ WARNING:

Do not stand at the front or the rear of the dirt bike while the straps are being cut. Keep the carton level while lifting and do not allow it to tip forward or backward. Failure to follow these instructions could result in serious personal injury.

- Remove manufacturer's statement of origin, assembly guide, operator's manual, and assembly hardware.
- Remove all bolts, brackets, and ties that attach the metal shipping crate to the dirt bike. *See figure below.*
- With a person on each side, carefully lift shipping crate off the dirt bike and set aside.

NOTE: If a second person is unavailable, use an overhead hoist to lift and remove the metal frame.

⚠ WARNING:

Carefully support the crate at all times during the removal process. Allowing the crate to drop could cause serious injury and/or damage the dirt bike.

- Remove and set aside all packaging and wrap from unit and parts. Do not discard the packing material until you have carefully inspected and satisfactorily operated the product.

⚠ WARNING:

If any parts on the Loose Parts List are already assembled to your product when you unpack it, verify the part is assembled correctly, is properly tightened, and is torqued correctly (where applicable) before proceeding to the next assembly step. Use of a product that may have been improperly assembled could result in serious personal injury.

- Inspect the product carefully to make sure no breakage or damage occurred during shipping.
- If any parts are damaged or missing, please call 1-888-863-2252 for assistance.

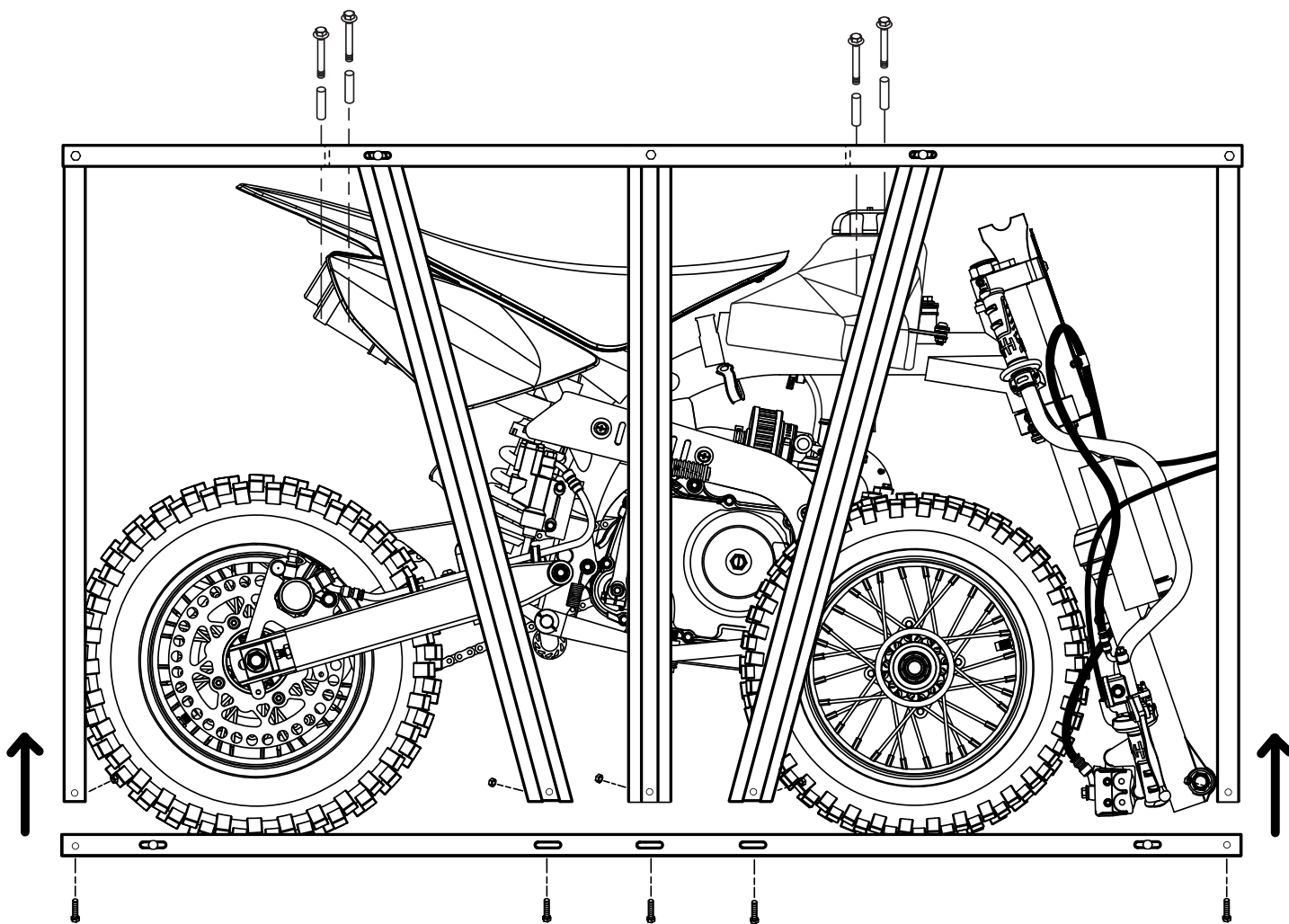

LOOSE PARTS LIST

Key No.	Description	Qty.	Key No.	Description	Qty.
1	<u>Front Fender Hardware</u>		3	<u>Side Panel Hardware</u>	
	Front Fender.....	1		Side Panel	2
	Washer	3		Screw (M5 x 15 mm)	6
	Bolt (M6 x 15 mm)	3	4	Tool Kit	1
	Number Plate.....	1		Assembly Guide (Not Shown)	1
	Bolt (M6 x 25 mm)	1		Operator's Manual (Not Shown).....	1
	Washer	1			
	Spacer	1			
	Bracket	1			
	Bolt (M6 x 20 mm)	2			
	Nut (M6 x 1.25).....	2			
2	<u>Wheel Hardware</u>				
	Axle Bolt (M10 x 210 mm)	1			
	Spacer	1			
	Nut (M10 x 1.5).....	1			

! WARNING:

If any parts are damaged or missing do not assemble this product until the parts are replaced with new original manufacturer's parts or their equivalent. Assembly of this product with damaged, missing, or incorrect parts could result in serious personal injury.

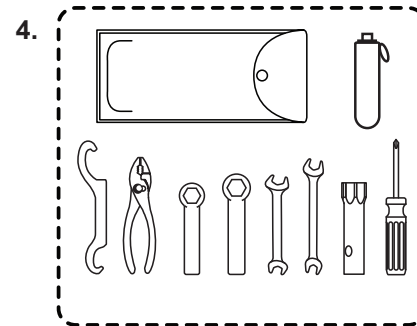
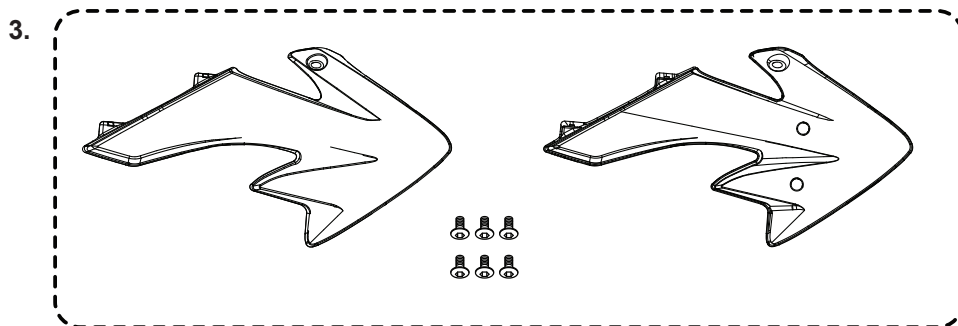
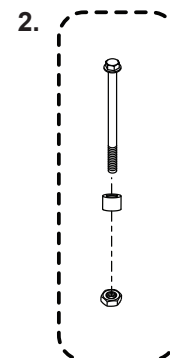
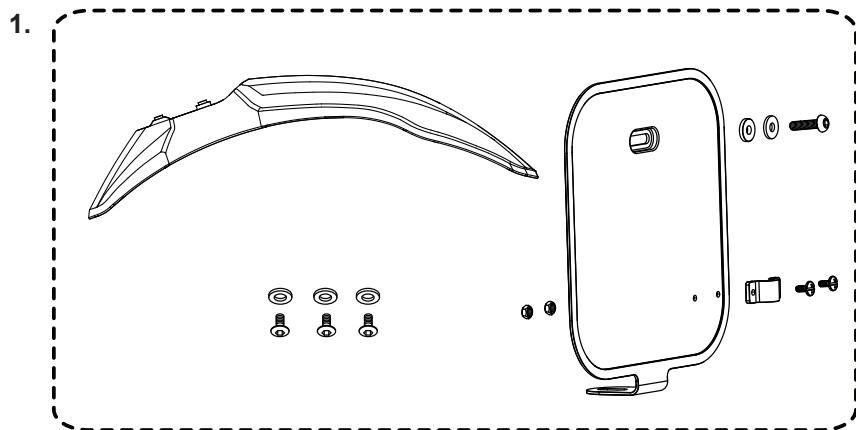

ASSEMBLY

⚠ WARNING:

Strictly adhere to all torque wrench tightening specifications. Failure to do so could cause serious personal injury.

⚠ WARNING:

Do not attempt to modify this product or create accessories not recommended for use with this product. Any such alteration or modification is misuse and could result in a hazardous condition leading to possible serious personal injury.

⚠ WARNING:

To prevent accidental starting that could cause serious personal injury, always disconnect the engine spark plug wire from the spark plug when assembling parts.

⚠ WARNING:

If any of the assembly steps have already been completed, verify the assembly was completed correctly, the piece is securely tightened, and torque specifications are correct, then proceed to the next step in the assembly process. Use of a product that may have been improperly assembled could result in serious personal injury.

INSTALLING REAR SHOCK

- Remove the nut and bolt from the frame as shown.
- Lift up the rear of the dirt bike and align the rear shock with the holes in the frame.
- Reinstall the bolt and nut. Torque to 11.1-14.8 ft.lbs. (15-20 Nm).

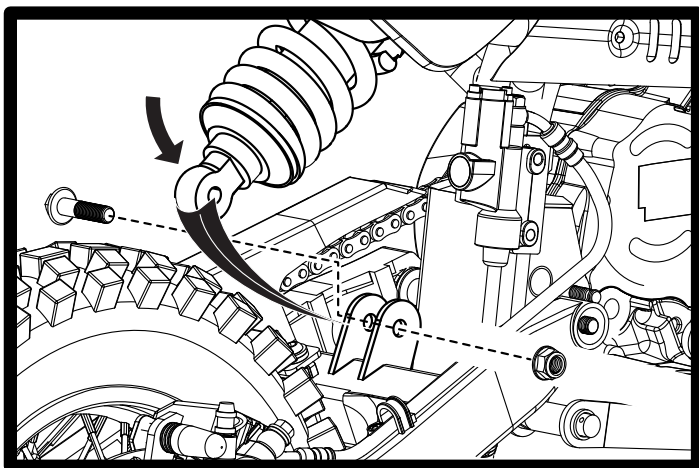

INSTALLING FRONT FENDER AND NUMBER PLATE

- Align the holes in the front fender with the holes in the dirt bike frame as shown.
- Insert two back bolts through washers, then through fender and frame. Tighten securely.
- Align hole in number plate with hole in fender as shown.
- Install front bolt through washer, fender, number plate, and frame.

NOTE: Do not attach the top of the number plate at this time. This will be done after installing the handlebars.

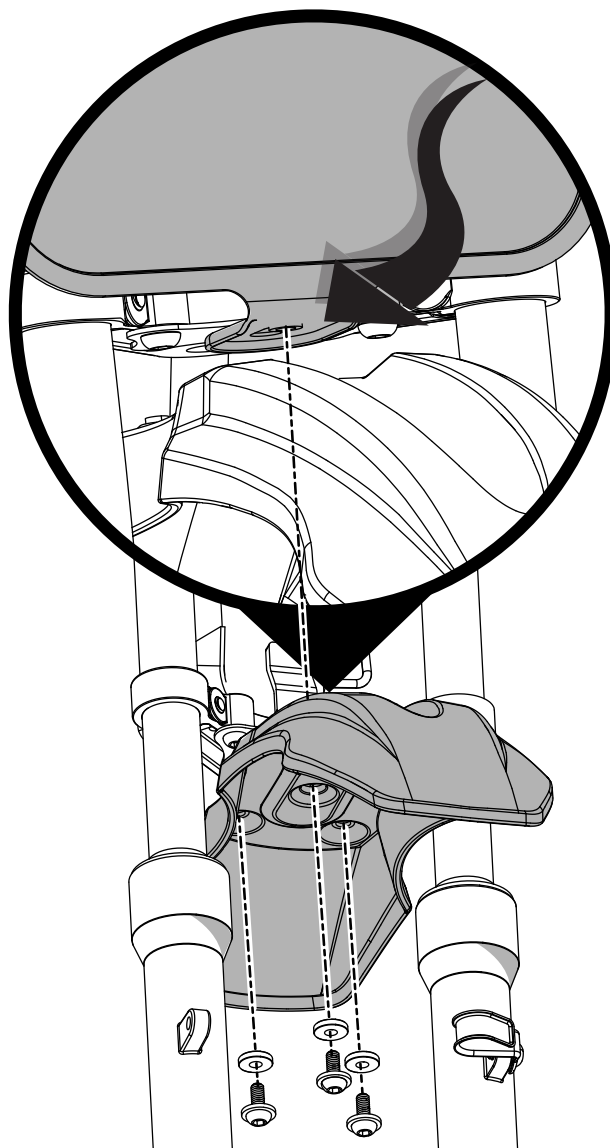

ASSEMBLY

INSTALLING HANDLEBAR

- Remove lock nuts and washers from the handlebar mounting brackets. Leave the bolts in place and keep the top and bottom mounting brackets sandwiched against the handlebar.
- Place the threaded end of the bolts through the holes in the dirt bike frame as shown.
- Adjust the position of the handlebar as needed to proper operating position.
- Reinstall the washer and lock nuts and tighten nuts securely. Torque to 20 ft.lbs. (27 Nm).

⚠ WARNING:

Strictly adhere to all torque wrench tightening specifications. Failure to do so could cause serious personal injury.

- Turn the handlebars fully left and right to verify proper operation and to make sure the throttle cable, brake hoses, and other wires are not squeezed or pulled too tightly.

⚠ WARNING:

Failure to correctly install and verify proper operation of the handlebars could cause a loss of control when operating the dirt bike, which could result in serious injury or death.

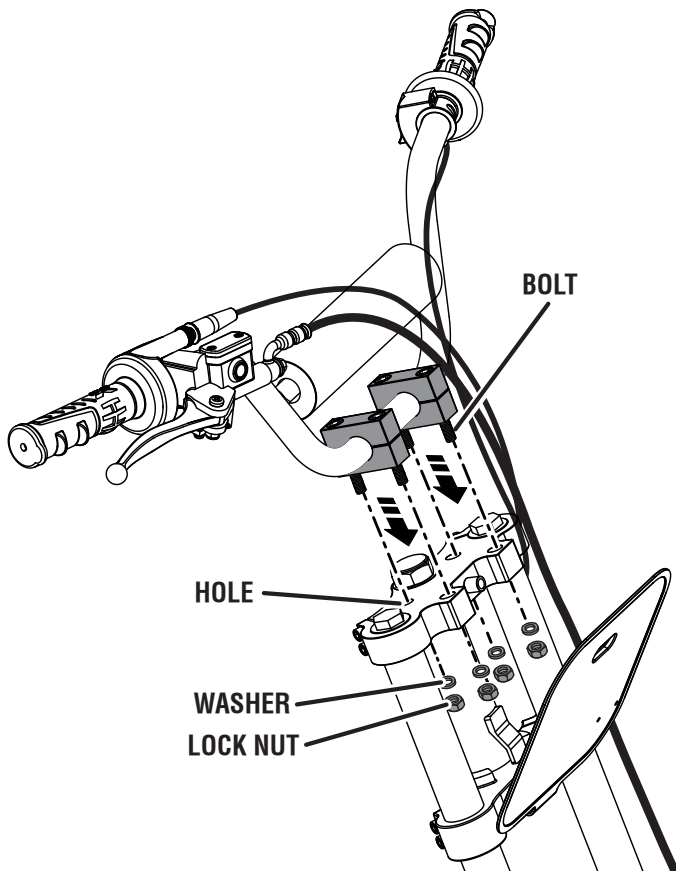

- Lift the number plate into position. Install bolt with washer and spacer as shown; tighten bolt securely.
- Run brake cable down along the front of the number plate as shown. Install bracket and secure with bolts and nuts provided.

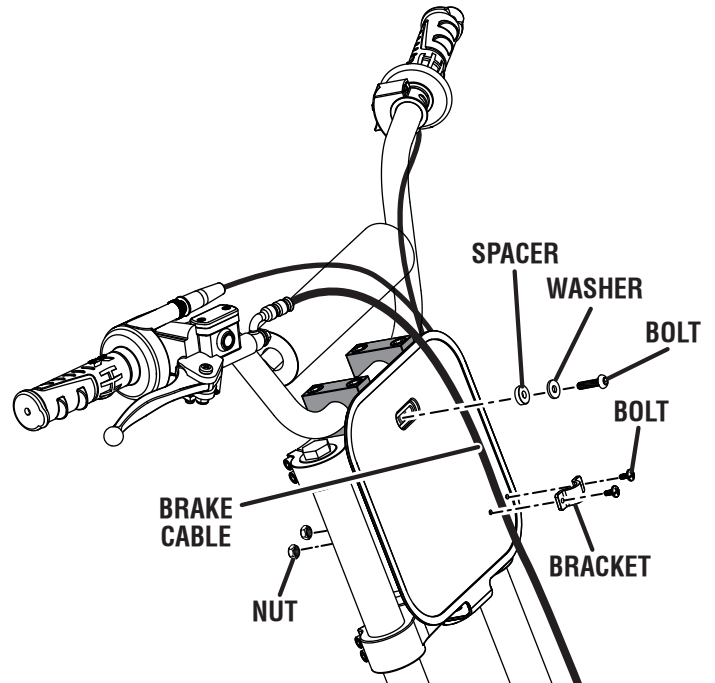

- Feed fuel vent line through opening in dirt bike frame as shown.

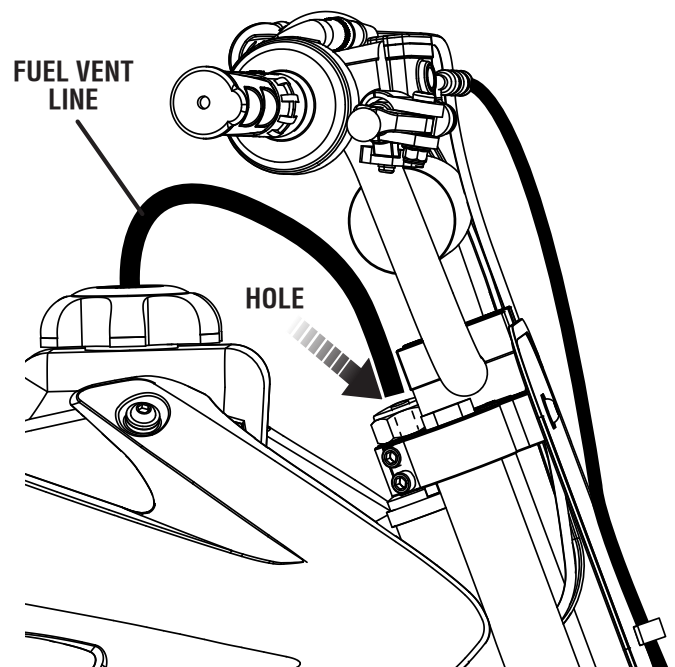

ASSEMBLY

INSTALLING FRONT WHEEL

- Remove plastic plug from brake calipers.
- Place the front wheel in the correct position between the steering forks.
- Starting from the right side (opposite the chain) of the dirt bike, slide the axle bolt through the fork, wheel spacer, wheel with brake hub, and other side of fork.
- Install the nut and tighten securely. Torque to 26-33 ft.lbs. (35-45 Nm).

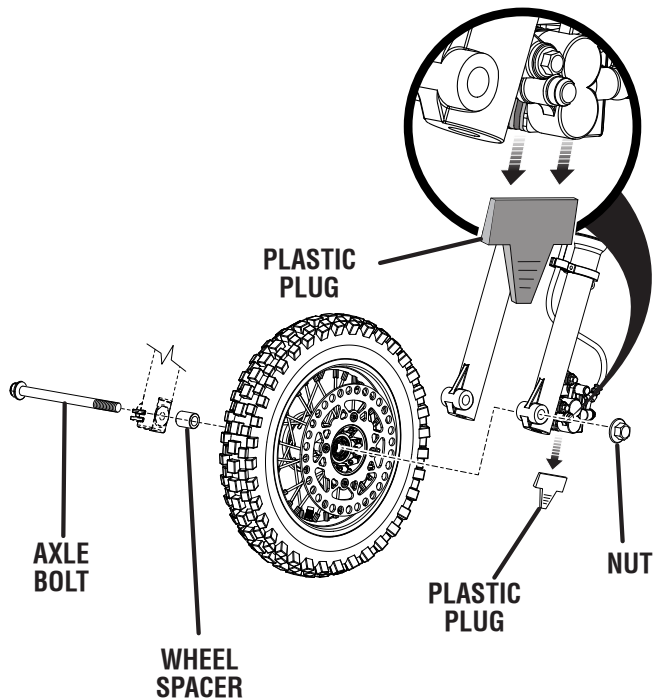

WARNING:

Strictly adhere to all torque wrench tightening specifications. Failure to do so could cause serious personal injury.

- Check the air pressure of the tires and inflate as needed to the proper amount.

NOTE: Tire pressure should only be measured or adjusted when tires are cold.

Recommended Pressure
15-18 psi (103-124 kPa)

WARNING:

Check the tire pressure carefully while inflating. Too much air in the tire could cause the tire to burst, causing serious personal injury.

WARNING:

Maintaining correct air pressure in the tires is very important. Too little pressure could allow the tire to rotate off the wheel rim. Too much pressure could cause the tire to burst. Failure to maintain correct air pressure in the tires could cause problems with vehicle operation and stability, causing serious personal injury.

INSTALLING SIDE PANELS

- Remove the two seat screws as shown. Remove seat and set aside.
- Install side panel as shown. Insert top panel screw and tighten securely.
- Repeat on opposite side to install other side panel.
- Reinstall seat. Reinstall seat screws and tighten securely.

WARNING:

Make sure seat is in proper position and attached securely when you install it. Failing to install the seat properly could allow the seat to move and cause the rider to lose control, resulting in possible serious personal injuries.

- Install bottom panel screws on both sides and tighten securely.

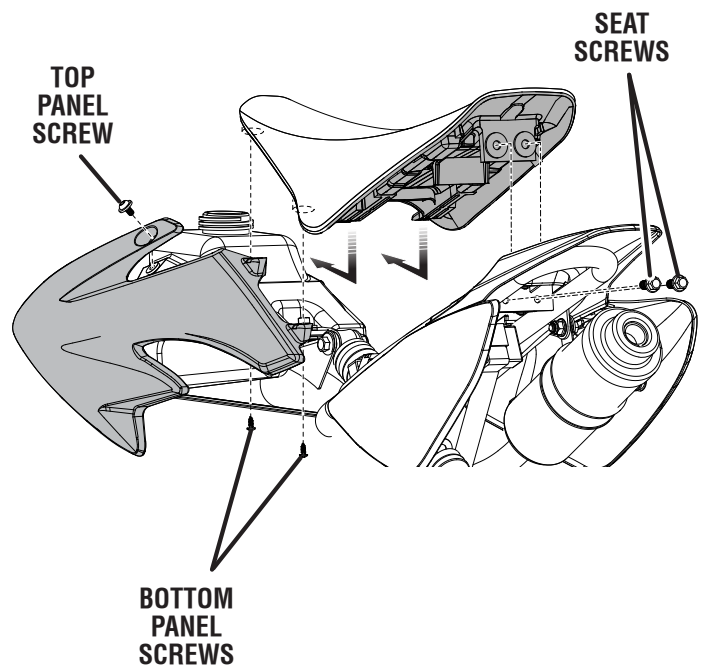

ASSEMBLY

REPLACING PACKING LUBRICANT

The dirt bike engine is shipped with packing lubricant in it. This lubricant must be drained and replaced with new engine lubricant before attempting to operate the dirt bike. **Do not start the engine while it still contains the packing lubricant.**

Always use a 4-stroke motor lubricant that meets or exceeds the requirements for API service classification SJ.

ENGINE LUBRICANT	TEMP.								
	°C	-30	-20	-10	0	10	20	30	40
SAE 10W-30									
SAE 20W-40									
SAE 10W-50									
SAE 15W-40									
TEMP.	°C	-30	-20	-10	0	10	20	30	40
	°F	-22	-4	14	32	50	68	86	104

CHANGING/ADDING ENGINE LUBRICANT

To check lubricant level:

- Park vehicle on level ground and lower side stand.
- Start the engine and allow it to run for 3 to 5 minutes.
- Turn the engine off and allow to cool for at least 3 minutes.
- Unscrew the oil cap/dipstick and remove.
- Wipe dipstick clean and re-seat in hole, but do not re-thread.
- Remove the dipstick and inspect the lubricant level. Level should be between the minimum and maximum marks on the dipstick.
- If lubricant is below minimum mark on dipstick, add lubricant until level falls between minimum and maximum marks on the dipstick.

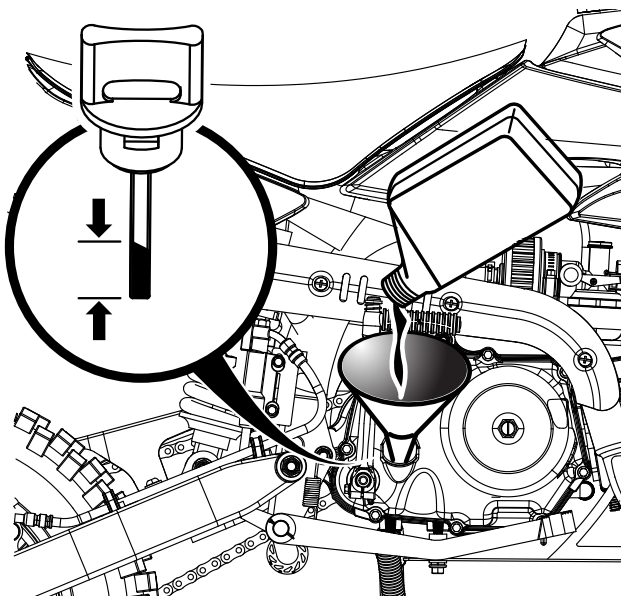

To change engine lubricant:

Lubricant should be changed while the engine lubricant is still warm, but not hot. This allows the lubricant to drain quickly and completely.

- Park vehicle on level ground and lower side stand.
- Start the engine and allow it to run for 3 to 5 minutes.
- Turn the engine off and allow to cool for at least 3 minutes.
- Remove oil cap.
- Place a container underneath the oil drainage bolt to collect used lubricant as it drains.
- Unscrew the oil drainage bolt and remove the bolt and washer.
- Allow lubricant to drain completely.

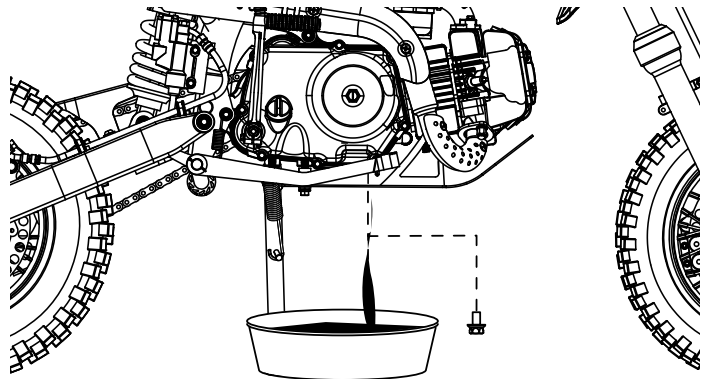

- Inspect sealing washer and replace if damaged.
NOTE: This should be replaced at least every other time the lubricant is changed.
- Reinstall washer and oil drainage bolt. Torque oil drainage bolt to 18 ft.lbs. (24 Nm)
- Fill crankcase with 0.90 qt. (0.85 l) SAE15W40 lubricant.
- Reinstall the oil cap.
- Start the engine and allow it to run for 3 to 5 minutes.
- Turn the engine off and allow to cool for at least 3 minutes.
- Hold the dirt bike upright and recheck the lubricant level.
- Make sure there are no leaks.

NOTE: Used lubricant should be disposed of at an approved disposal site. See your local oil retailer for more information.

CAUTION:

Attempting to start the engine before it has been properly filled with lubricant will result in equipment failure.

FINAL PREPARATION

VERIFY FLUID LEVELS

All fluids except fuel and appropriate engine lubricant are filled at the factory. However, before attempting to operate the unit, you should verify the correct levels of all fluids. When checking fluid levels, make sure the unit is on a level surface and the engine is off.

ADD GASOLINE

Add a small amount of gasoline to the unit for testing purposes. Always use unleaded gasoline with a pump octane rating of 87 or higher. Never use old, stale, or contaminated gasoline, and do not use an oil/gas mixture. Do not allow dirt or water into the fuel tank.

Ethanol. Gasoline containing up to 10% ethanol by volume (commonly referred to as E10) is acceptable. **E85 is not.**

COMPLETE PRE-DELIVERY INSPECTION CHECKLIST

Verify that all items on the Pre-Delivery Inspection Checklist have been completed as required. Keep this list for delivery to the purchaser of this product.

ÍNDICE DE CONTENIDO

■ Reglas para un armado seguro.....	2
■ Símbolos	3
■ Herramientas necesarias	3
■ Cómo retirar el empaque	4
■ Lista de piezas sueltas.....	5
■ Armado.....	6-9
■ Preparación final	10

REGLAS PARA UN ARMADO SEGURO



ADVERTENCIA:



Cumpla estrictamente todas las especificaciones de ajuste con la llave dinamométrica. La inobservancia de esta advertencia podría causar lesiones personales graves.

Toda la información, las ilustraciones, las fotografías y las especificaciones que contiene este manual se basan en la información más reciente sobre el producto disponible al momento de la publicación. Debido a las mejoras u otros cambios, puede haber algunas discrepancias en este manual. Nos reservamos el derecho de efectuar cambios en el producto en cualquier momento, sin previo aviso y sin incurrir en obligación alguna de efectuar dichos cambios o cambios similares en el vehículo previamente fabricado o vendido.

- Cualquier persona que intente armar este producto debe contar con la capacitación y la experiencia adecuadas. Lea este manual detenidamente y siga todos los procedimientos de armado, según se describen.
- Además de cumplir con todos los puntos incluidos en este manual, el mecánico debe leer y completar la sección para el Concesionario que forma parte de la Lista de verificación de inspección preentrega.
- La totalidad del armado debe llevarse a cabo con la unidad apoyada sobre una superficie nivelada.

SÍMBOLOS

Las siguientes palabras y significados de las señales tienen como objetivo explicar los niveles de riesgo asociados con este producto.

SÍMBOLO	SEÑAL	SIGNIFICADO
	PELIGRO:	Indica una situación de riesgo inminente que, si no se evita, provocará la muerte o lesiones graves.
	ADVERTENCIA:	Indica una situación de riesgo potencial que, si no se evita, podría provocar la muerte o lesiones graves.
	PRECAUCIÓN:	Indica una situación de riesgo potencial que, si no se evita, puede provocar lesiones menores o moderadas.
	PRECAUCIÓN:	(Sin el símbolo de alerta de seguridad) Indica una situación que puede provocar daños a los bienes.

Es posible que algunos de los siguientes símbolos se usen en este producto. Estúdielos y aprenda sus significados para operar este producto con seguridad.

SÍMBOLO	NOMBRE	EXPLICACIÓN
	Alerta de seguridad	Indica un peligro posible de lesiones personales.

HERRAMIENTAS NECESARIAS

Las siguientes herramientas (no incluidas o dibujadas a escala) son necesarias para el armado y la alineación:

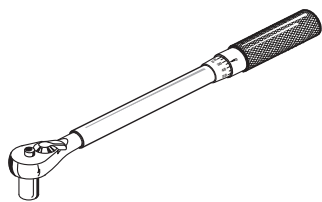

LLAVE DINAMOMÉTRICA

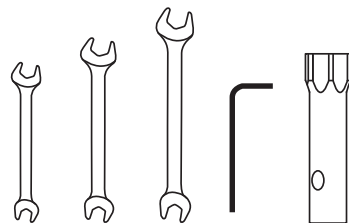

**HERRAMIENTA
MANUAL MÉTRICA**

CÓMO RETIRAR EL EMPAQUE

NOTA: Disponer de dos personas, hará que el proceso de armado sea más fácil, incluso si se utiliza un equipo de elevación.

- Corte cuidadosamente las correas del empaque y retire la caja de cartón.

⚠ ADVERTENCIA:

No se pare en la parte delantera ni trasera del motocross mientras esté cortando las correas. Mantenga la caja derecha mientras la levanta y no deje que se incline hacia adelante ni hacia atrás. La inobservancia de estas instrucciones podría provocar lesiones personales graves.

- Retire la caja que contiene la declaración de origen del fabricante, la guía de armado, el manual del operador y las piezas para realizar el armado.
- Retire todos los pernos, los soportes y las ataduras que fijan el embalaje de envío de metal al motocross. *Vea la figura que aparece más abajo.*
- Con una persona a cada lado, levante con cuidado el embalaje de envío hasta retirarlo del motocross, y déjelo a un lado.

NOTA: Si no hay una segunda persona disponible, use un equipo de elevación para levantar y retirar el armazón de metal.

⚠ ADVERTENCIA:

Sostenga el embalaje con cuidado en todo momento durante el proceso de retirar el armazón. Dejar caer el embalaje podría causar lesiones graves y/o daños al motocross.

- Retire y disponer por completo el material de empaque y el envoltorio de la unidad y de las piezas. No deseche el material de empaque hasta que haya inspeccionado detenidamente el producto y lo haya puesto en funcionamiento de manera satisfactoria.

⚠ ADVERTENCIA:

Si alguna de las piezas incluidas en la Lista de piezas sueltas ya está ensamblada en su producto cuando lo retira del empaque, verifique que la pieza esté ensamblada correctamente, esté debidamente apretada y que tenga un par de torsión correcto (si corresponde) antes de proceder al siguiente paso del ensamblaje. El uso de un producto que pueda haber sido armado de manera incorrecta podría provocar lesiones personales graves.

- Inspeccione el producto detenidamente para asegurarse de que no se hayan producido roturas ni daños durante el envío.
- Si falta alguna pieza o hay piezas dañadas, llame al 1-888-863-2252 para obtener ayuda.

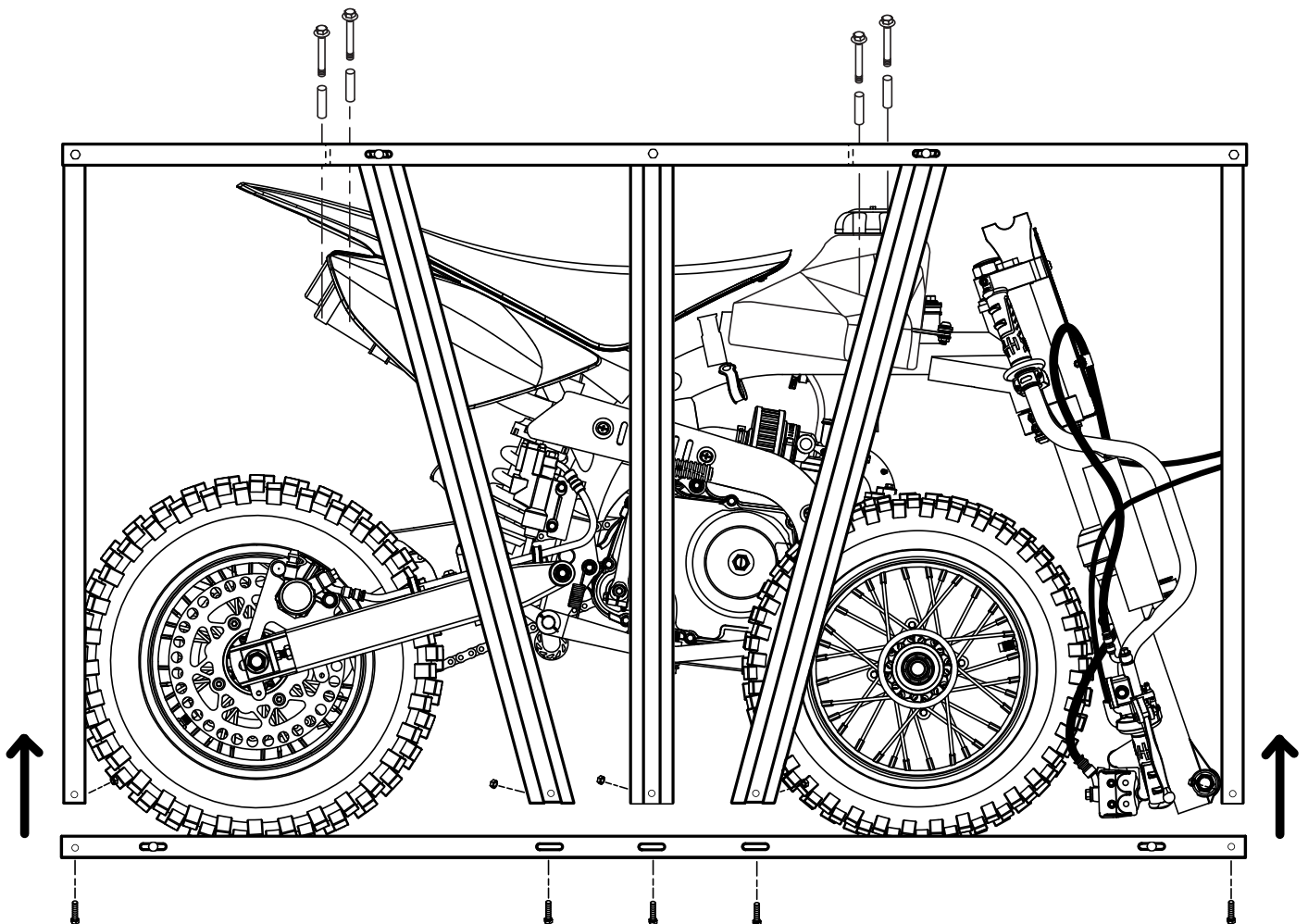

LISTA DE PIEZAS SUELTAS

Ref. Núm.	Descripción	Cant.
1	<u>Piezas para guardabarros delantero</u>	
	Guardabarros delantero	1
	Arandela	3
	Perno (M6 x 15 mm)	3
	Placa para el número	1
	Perno (M6 x 25 mm)	1
	Arandela	1
	Separador	1
	Soporte	1
	Perno (M6 x 20 mm)	2
	Tuerca (M6 x 1,25)	2
2	<u>Piezas para rueda</u>	
	Perno de eje (M10 x 210 mm)	1
	Separador	1
	Tuerca (M10 x 1,5)	1

Ref. Núm.	Descripción	Cant.
3	<u>Piezas para panel lateral</u>	
	Panel lateral	2
	Tornillo (M5 x 15 mm)	6
4	Juego de herramientas	1
	Guía de armado (no se muestra)	1
	Manual del operador (no se muestra)	1

⚠ ADVERTENCIA:

Si falta alguna pieza o hay piezas dañadas, no arme este producto hasta que se reemplacen las piezas por piezas nuevas del fabricante original o equivalentes. El armado de este producto con piezas dañadas, faltantes o incorrectas podría provocar lesiones personales graves.

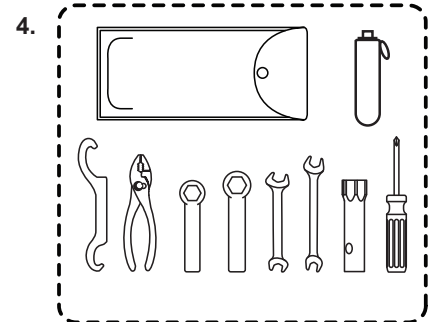
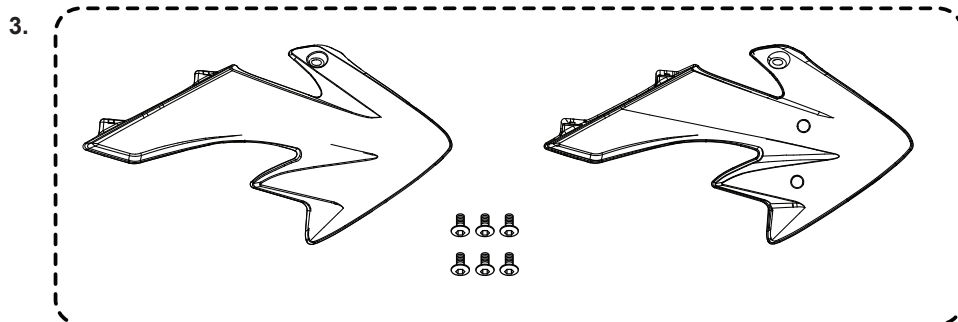
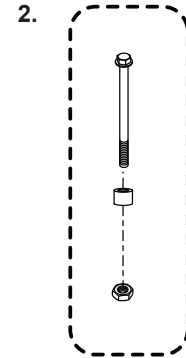
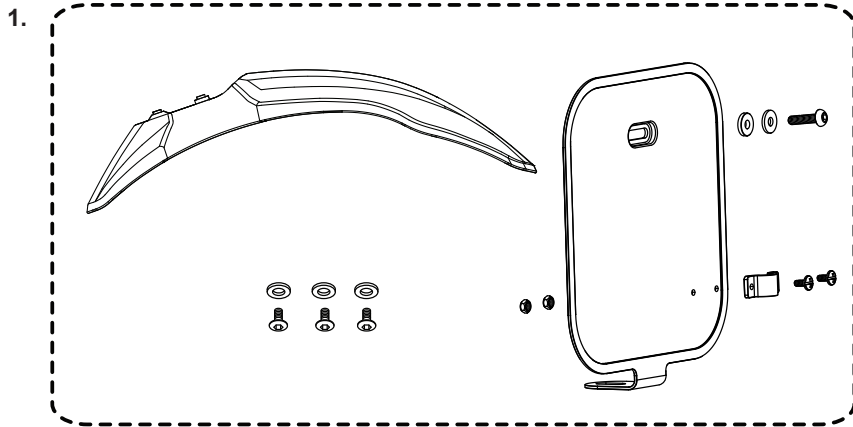

ARMADO

⚠ ADVERTENCIA:

Cumpla estrictamente todas las especificaciones de ajuste con la llave dinamométrica. La inobservancia de esta advertencia podría causar lesiones personales graves.

⚠ ADVERTENCIA:

No intente modificar este producto ni crear accesorios que no estén recomendados para usar con este producto. Dichas alteraciones o modificaciones constituyen un uso indebido y podrían provocar una situación de riesgo que cause posibles lesiones personales graves.

⚠ ADVERTENCIA:

Para evitar arranques accidentales que podrían causar lesiones personales graves, al armar las piezas desconecte siempre de la bujía el cable de la bujía del motor.

⚠ ADVERTENCIA:

Si ya se ha completado cualquiera de los pasos del ensamblaje, verifique que el ensamblaje se haya completado correctamente, la pieza esté firmemente apretada y que las especificaciones de par de torsión sean correctas; luego, proceda con el siguiente paso del proceso de ensamblaje. El uso de un producto que pueda haber sido armado de manera incorrecta podría provocar lesiones personales graves.

CÓMO INSTALAR EL AMORTIGUADOR TRASERO

- Retire la tuerca y el perno del bastidor como se muestra.
- Levante la parte trasera de la motocross y alinee el amortiguador trasero con los orificios del bastidor.
- Vuelva a instalar el perno y la tuerca. Apriételos a un par de torsión de 15-20 Nm (11,1-14,8 pies libra).

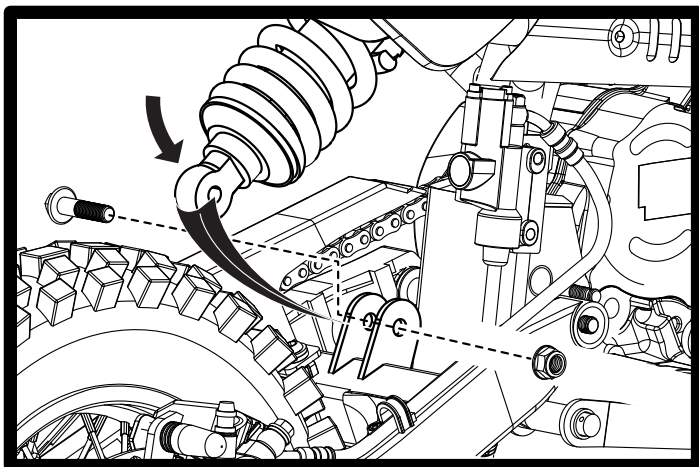

INSTALACIÓN DEL GUARDABARROS DELANTERO Y LA PLACA PARA EL NÚMERO

- Alinee los orificios del guardabarros delantero con los orificios en el bastidor de la motocross como se muestra.
- Introduzca dos pernos traseros a través de las arandelas; luego, a través del guardabarros y del bastidor. Apriételos firmemente.
- Alinee el orificio en la placa para el número con el orificio del guardabarros como se muestra.
- Instale el perno delantero a través de la arandela, el guardabarros, la placa para el número y el bastidor.

NOTA: No sujete la parte superior de la placa para el número en este momento. Esto se realizará después de instalar las barras del manubrio.

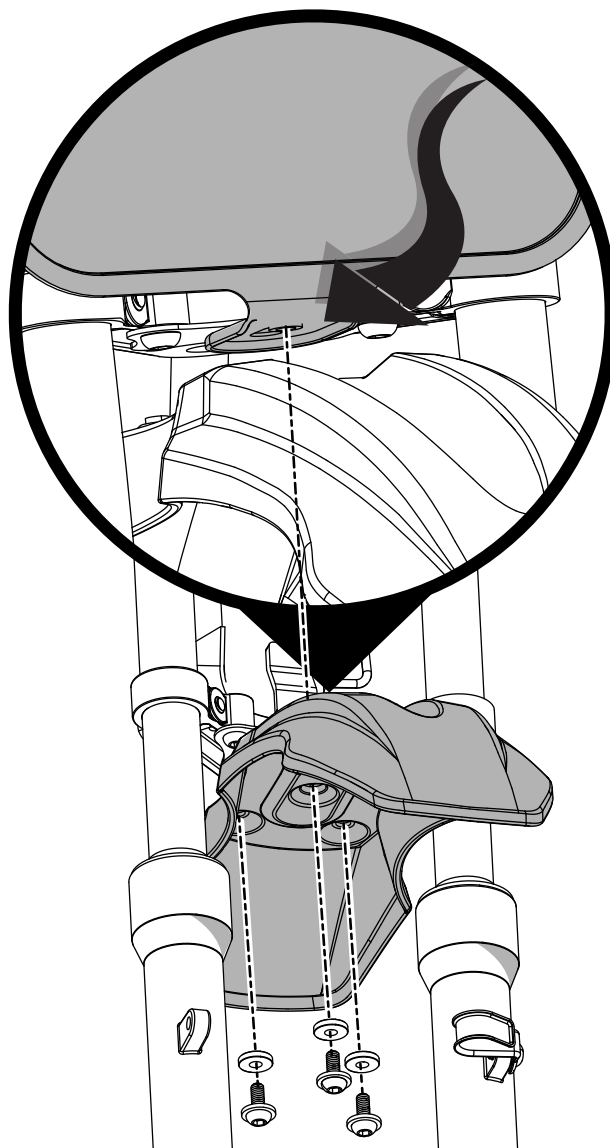

ARMADO

CÓMO INSTALAR EL MANUBRIO

- Retire las tuercas de seguridad y las arandelas de los soportes de montaje del manubrio. Deje los pernos en su lugar y mantenga los soportes de montaje superiores e inferiores intercalados contra el manubrio.
- Coloque el extremo roscado de los pernos a través de los orificios del bastidor de la motocross como se muestra.
- Ajuste la posición del manubrio, según sea necesario, en la posición de operación adecuada.
- Vuelva a instalar la arandela y las tuercas de seguridad, y apriete las tuercas firmemente. Apriételos a un par de torsión de 27 Nm (20 pies libra).

⚠ ADVERTENCIA:

Cumpla estrictamente todas las especificaciones de ajuste con la llave dinamométrica. La inobservancia de esta advertencia podría causar lesiones personales graves.

- Gire las barras del manubrio completamente a la izquierda y a la derecha para verificar que la operación sea adecuada y para asegurarse de que el cable del acelerador, las mangueras de frenos y otros cables no estén apretados ni muy tirantes.

⚠ ADVERTENCIA:

No instalar correctamente las barras del manubrio ni verificar que su operación sea adecuada podría causar la pérdida del control cuando se opera el motocross, lo que podría provocar lesiones graves o la muerte.

- Levante la placa para el número hasta su posición. Instale el perno con la arandela y el separador como se muestra; apriete las tuercas firmemente.
- Coloque el cable de los frenos a lo largo de la parte delantera de la placa para el número como se muestra. Instale el soporte y asegúrelo con los pernos y las tuercas suministrados.

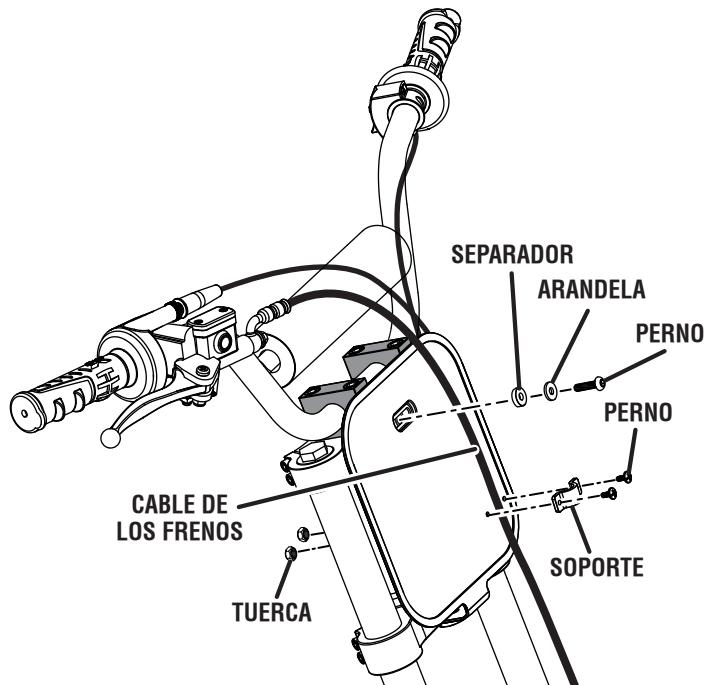

- Avance la línea de ventilación de combustible a través de la abertura del bastidor de la motocross como se muestra.

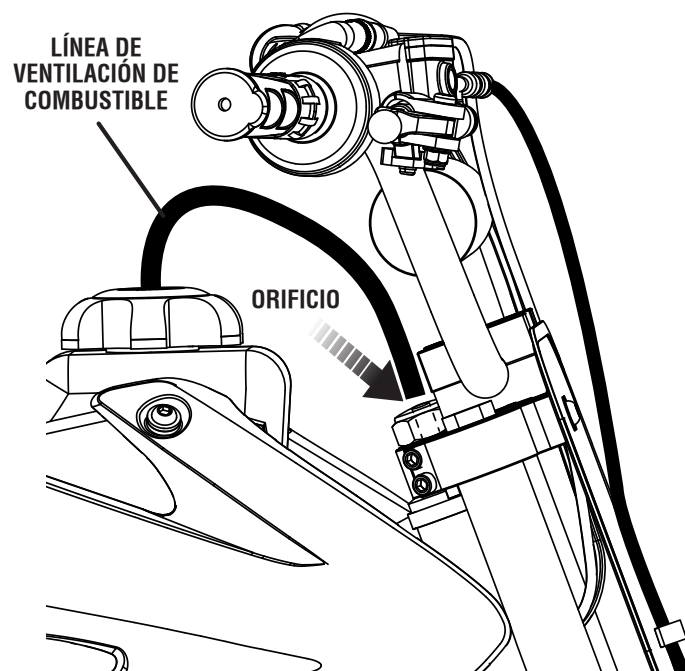
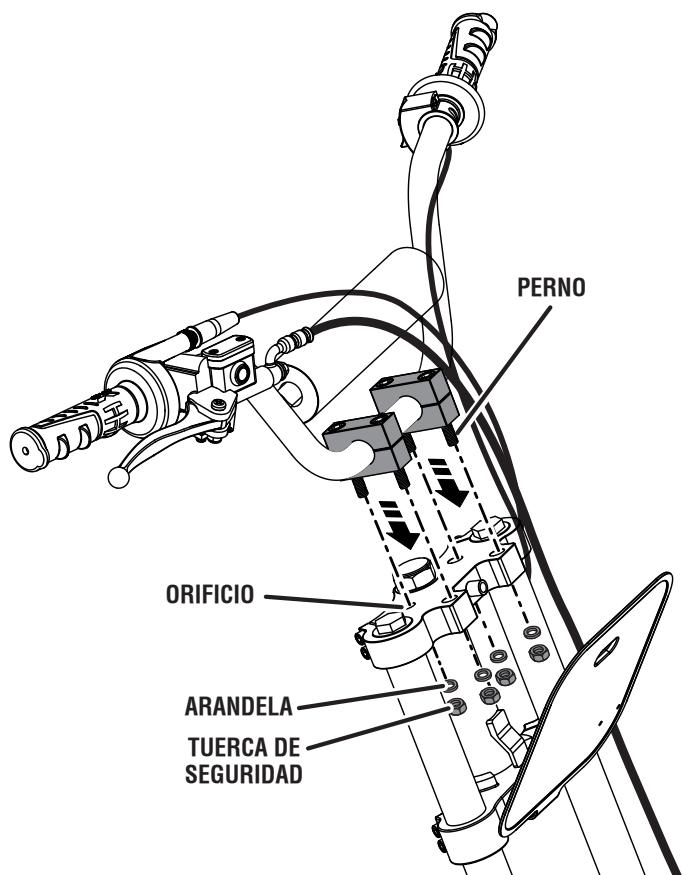

ARMADO

INSTALACIÓN DE LA RUEDA DELANTERA

- Retire el tapón de plástico de los calibres de frenos.
- Coloque la rueda delantera en la posición correcta entre las horquillas de dirección.
- Comenzando por el lado derecho (enfrente de la cadena) de la motocross, deslice el perno de eje a través de la horquilla, el separador de rueda, la rueda con el cubo de freno, y el otro lado de la horquilla.
- Instale la tuerca y apriétela firmemente. Apriételos a un par de torsión de 35-45 Nm (26-33 pies libra).

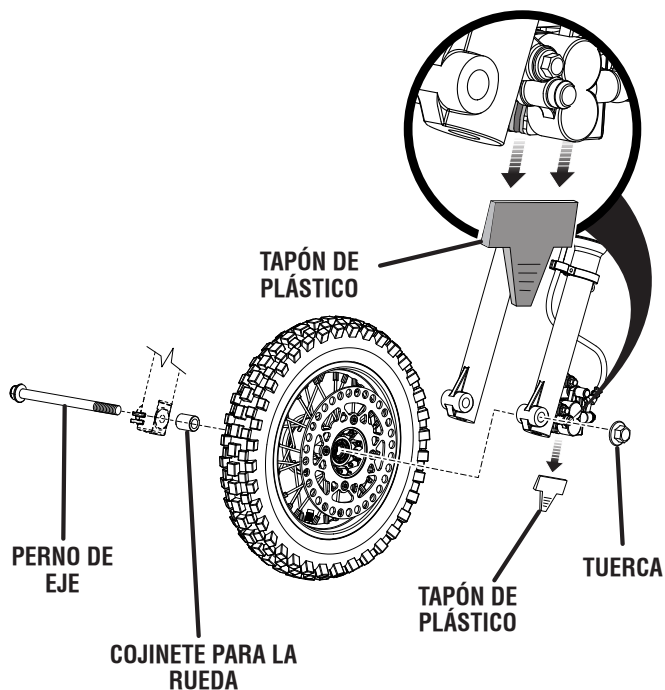

⚠ ADVERTENCIA:

Cumpla estrictamente todas las especificaciones de ajuste con la llave dinamométrica. La inobservancia de esta advertencia podría causar lesiones personales graves.

- Verifique la presión de aire de los neumáticos e ínfeles según sea necesario hasta llegar a la cantidad adecuada.

NOTA: La presión de los neumáticos solo debe medirse o ajustarse cuando los neumáticos estén fríos.

Presión recomendada

15-18 psi (103-124 kPa)

⚠ ADVERTENCIA:

Verifique detenidamente la presión de los neumáticos mientras los infla. Demasiado aire en un neumático podría causar que este explote, lo que causaría lesiones personales graves.

⚠ ADVERTENCIA:

Mantener la presión de aire correcta en los neumáticos es muy importante. Demasiado poca presión podría hacer que el neumático gire y se salga de la llanta de la rueda. Demasiada presión podría causar que el neumático explote. No mantener la presión de aire correcta en los neumáticos podría causar problemas en la operación y en la estabilidad del vehículo, lo que causaría lesiones personales graves.

INSTALACIÓN DE LOS PANELES LATERALES

- Retire los dos tornillos del asiento como se muestra. Retire el asiento y déjelo a un lado.
- Instale el panel lateral como se muestra. Introduzca el tornillo del panel superior y apriételo firmemente.
- Repita el procedimiento en el lado opuesto para instalar el otro panel lateral.
- Vuelva a instalar el asiento. Vuelva a instalar los tornillos del asiento y apriételos firmemente.

⚠ ADVERTENCIA:

Asegúrese de que el asiento esté en la posición correcta y colocado firmemente cuando lo instale. No instalar el asiento firmemente podría ocasionar que el asiento se mueva y causar que el conductor pierda el control, lo que puede provocar lesiones personales graves.

- Instale los tornillos del panel inferior en ambos lados y apriételos firmemente.

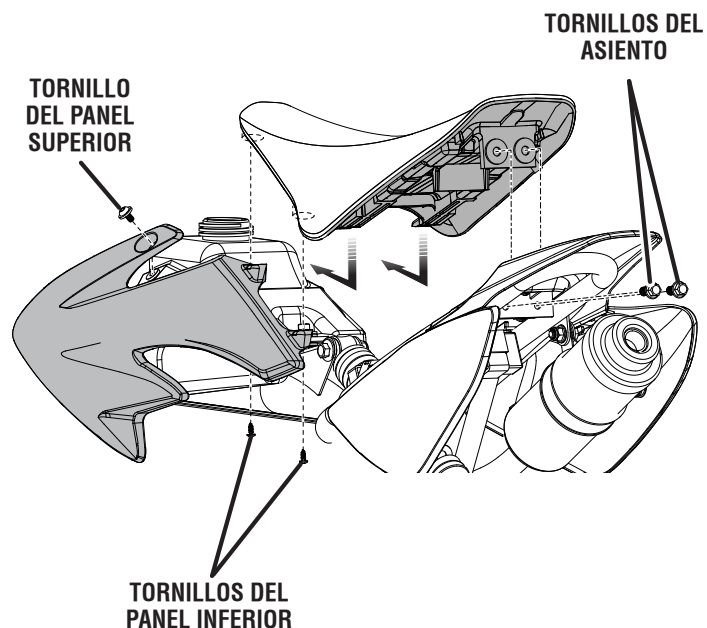

ARMADO

CÓMO REEMPLAZAR EL LUBRICANTE DE EMPAQUE

El motor del motocross se envía con lubricante de empaque. Este lubricante debe drenarse y reemplazarse por lubricante para motor nuevo antes de intentar operar el motocross. **No arranque el motor si todavía contiene lubricante de empaque.**

Use siempre un lubricante de motor de 4 tiempos que cumpla o supere los requisitos de la clasificación de servicio SJ del Instituto Americano del Petróleo (American Petroleum Institute, API).

LUBRICANTE DE MOTOR	SAE 10W-30							
	SAE 20W-40							
SAE 10W-50								
SAE 15W-40								
TEMP. °C	-30	-20	-10	0	10	20	30	40
TEMP. °F	-22	-4	14	32	50	68	86	104

CÓMO CAMBIAR/AGREGAR LUBRICANTE DEL MOTOR

Para verificar el nivel del lubricante:

- Estacione el vehículo en una superficie nivelada y más bajo la pedestal lateral.
- Arranque el motor y déjelo funcionar durante 3 a 5 minutos.
- Apague el motor y deje que se enfríe durante, al menos, 3 minutos.
- Desenrosque la tapa de aceite/la varilla de nivel y retírela.
- Limpie la varilla de nivel y vuelva a colocarla en el orificio, pero no vuelva a enroscarla.
- Retire la varilla de nivel e inspeccione el nivel del lubricante. El nivel debe estar entre las marcas de mínimo y de máximo de la varilla de nivel.
- Si el lubricante está por debajo de la marca de mínimo de la varilla de nivel, agregue lubricante hasta que el nivel quede entre las marcas de mínimo y de máximo de la varilla de nivel.

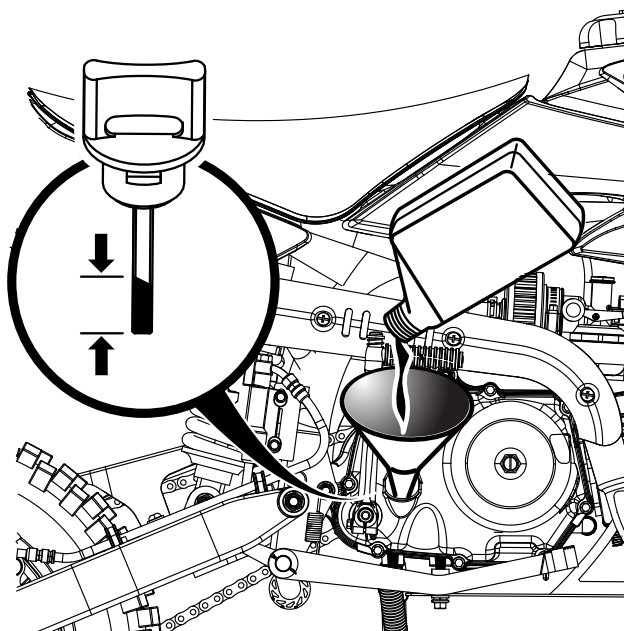

Para cambiar el lubricante del motor:

El lubricante debe cambiarse mientras el lubricante del motor aún está tibio, pero no caliente. Esto permite que el lubricante drene rápida y completamente.

- Estacione el vehículo en una superficie nivelada y más bajo pedestal lateral.
- Arranque el motor y déjelo funcionar durante 3 a 5 minutos.
- Apague el motor y deje que se enfríe durante, al menos, 3 minutos.
- Retire la tapa de aceite.
- Coloque un recipiente debajo del perno de drenaje de aceite para recolectar el lubricante usado a medida que drene.
- Desatornille el perno de drenaje de aceite y retire el perno y el arandela.
- Deje que el aceite drene completamente.

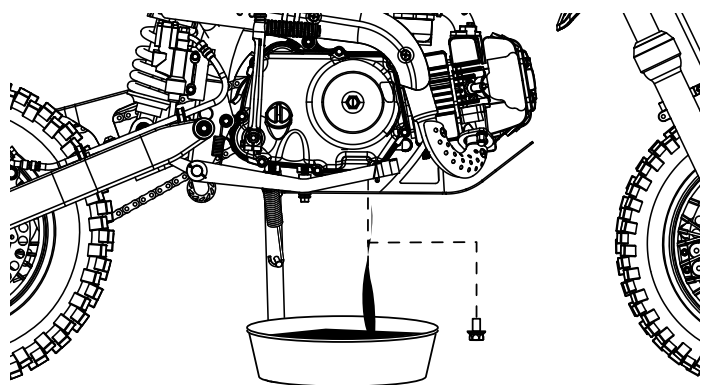

- Inspeccione la arandela de sellado y reemplácela si está dañada.
NOTA: Debe reemplazarse, al menos, en cualquier otra ocasión en que se cambia el lubricante.
- Vuelva a instalar el arandela y el perno de drenaje de aceite. Apriete el perno de drenaje de aceite a un par de torsión de 24 Nm (18 pies libra).
- Heñe carter con 0,90 cuarto (0,85 l) de lubricante SAE 15W40.
- Vuelva a instalar la tapa de aceite.
- Arranque el motor y déjelo funcionar durante 3 a 5 minutos.
- Apague el motor y deje que se enfríe durante, al menos, 3 minutos.
- Mantenga la motocross en posición vertical y vuelva a verificar el nivel del lubricante.
- Asegúrese de que no haya fugas.

NOTA: El lubricante usado debe desecharse en un lugar de desecho aprobado. Consulte a su vendedor minorista local para obtener más información.

PRECAUCIÓN:

Intentar arrancar el motor antes de haberlo llenado correctamente con lubricante provocará una falla del equipo.

PREPARACIÓN FINAL

VERIFIQUE LOS NIVELES DE LOS LÍQUIDOS

Todos los líquidos, excepto el combustible y el lubricante para motor adecuado, vienen cargados de fábrica. Sin embargo, antes de intentar operar la unidad, debe verificar que los niveles de todos los líquidos sean los correctos. Al verificar los niveles de los líquidos, asegúrese de que la unidad esté ubicada sobre una superficie nivelada y de que el motor esté apagado.

AGREGUE GASOLINA

Agregue una pequeña cantidad de gasolina a la unidad, a modo de prueba. Use siempre gasolina sin plomo con un octanaje de la bomba de 87 o más alto. Nunca utilice gasolina usada, vieja ni contaminada, ni use una mezcla de aceite/gasolina. No permita que ingresen suciedad ni agua en el tanque de combustible.

Etanol. La gasolina que contiene hasta un 10% de etanol por volumen (comúnmente denominada E10) es aceptable. La gasolina **E85 no lo es.**

LISTA COMPLETA DE VERIFICACIÓN DE INSPECCIÓN PREENTREGA

Verifique que todos los puntos incluidos en la Lista de verificación de inspección preentrega se hayan llevado a cabo según lo indicado. Conserve esta lista para entregarla al comprador de este producto.

Baja Motorsports®

ASSEMBLY GUIDE

GUÍA DE ARMADO

**DIRT BIKE
MOTOCROSS**

DR90

BAJA MOTORSPORTS

1428 Pearman Dairy Road

Anderson, SC 29625

Phone 1-888-863-2252

www.bajamotorsports.com